



Av. Jerônimo Monteiro, n.º 96, Ed. Aureliano Hoffmann, Centro, Vitória/ES
CEP: 29.010-002
Fax (27) 3636-3907 - Tel (27) 3636-3905

EDITAL DE PREGÃO ELETRÔNICO Nº 006/2014

O ESTADO DO ESPÍRITO SANTO, por intermédio da SECRETARIA DE ESTADO DA FAZENDA, doravante denominada SEFAZ, realizará licitação, na modalidade "Pregão Eletrônico", sob o critério "menor preço por lote", por meio do site: www.compras.es.gov.br, **com participação exclusiva de microempresas, empresas de pequeno porte ou equiparadas**, para **AQUISIÇÃO DE SUPORTE PARA BICICLETAS**, conforme Processo nº 63834138, devidamente aprovado pela autoridade competente. O Pregão será realizado por Pregoeiro e Equipe de Apoio do órgão promotor do certame, designados pela Portaria nº69-S, de 18/07/2012, publicada em 19/07/2012, e regido pela Lei nº 10.520, de 17 de julho de 2002, pelo Decreto nº 2.458-R, publicado em 5 de fevereiro de 2010, e subsidiariamente Lei Federal nº 8.666/93 e suas alterações, Lei Complementar Estadual nº618/2012, bem como pelas demais normas pertinentes e condições estabelecidas no presente Edital.

1 - DISPOSIÇÕES PRELIMINARES

1.1 - O Pregão Eletrônico será realizado em sessão pública, por meio da *INTERNET*, mediante condições de segurança - criptografia e autenticação - em todas as suas fases.

1.2 - Os trabalhos serão conduzidos por servidor do órgão promotor do certame, denominado Pregoeiro, mediante a inserção e monitoramento de dados gerados ou transferidos para o aplicativo "Sistema Integrado de Gestão Administrativa - SIGA", constante da página www.compras.es.gov.br.

1.3 - INÍCIO DO ACOLHIMENTO DAS PROPOSTAS: Às 08:00 horas do dia 21/02/2014.

1.4 – FIM DO ENVIO DAS PROPOSTAS: Às 09:00 horas do dia 10/03/2014.

1.5 - DATA E HORÁRIO DA ABERTURA DAS PROPOSTAS: Às 09:01 horas do dia 10/03/2014.

1.6 - DATA E HORÁRIO DE ABERTURA DA SESSÃO PÚBLICA: Às 09:30 horas do dia 10/03/2014.

1.7 - PEDIDO DE ESCLARECIMENTOS: Até 03 (três) dias úteis anteriores à data fixada para abertura da sessão pública, exclusivamente por meio eletrônico, via internet, no seguinte endereço eletrônico: licitacao@sefaz.es.gov.br

2 - DO OBJETO

2.1 - O objeto deste Pregão é a contratação de empresa fornecedora de suporte para bicicletas, em conformidade com quantidades e especificações contidas no Anexo I do presente Edital.



3 - DAS CONDIÇÕES DE RECEBIMENTO DO OBJETO DA LICITAÇÃO

3.1 - O recebimento do objeto da presente licitação se fará na forma estabelecida no Anexo I deste Edital.

4 - DA DOTAÇÃO ORÇAMENTÁRIA

4.1 – As despesas decorrentes da presente licitação correrão à conta do orçamento próprio da SEFAZ, a cargo da conta de atividade 10.22.101.04.122.0800.2180, Elemento de Despesa nº 4.4.90.52, Fonte 0101, para o exercício de 2014.

5 - DA VIGÊNCIA CONTRATUAL

5.1 - O contrato terá início na data do efetivo recebimento da ordem de compra, sendo com a entrega, recebimento e pagamento, não podendo ultrapassar a vigência dos créditos orçamentários.

5.2 - É vedada a assunção de obrigações que importem em necessidade de alocação de créditos orçamentários relativos a exercício financeiro futuro.

5.3 - Fica resguardado o prazo de garantia do produto adquirido, conforme estipulado no Anexo I deste Edital.

6 - DOS PREÇOS E DAS CONDIÇÕES DE PAGAMENTO

6.1 - Os preços serão estabelecidos em conformidade com a proposta do licitante vencedor, observadas as exigências deste Edital, devendo estar inclusos todas as espécies de tributos, diretos e indiretos, encargos sociais, seguros, fretes, material, mão de obra, instalações e quaisquer despesas inerentes à execução do objeto contratual.

6.2 - Os preços contratados serão fixos e irrevogáveis.

6.3 - A Contratante pagará à Contratada pelos materiais adquiridos até o décimo dia útil após a apresentação da Nota Fiscal/Fatura correspondente, devidamente aceita pelo Contratante, vedada a antecipação do pagamento.

6.4 - Decorrido o prazo indicado no item anterior, incidirá multa financeira nos seguintes termos:

$$V.M = V.F \times \frac{12}{100} \times \frac{ND}{360}$$

Onde:

V.M. = Valor da Multa Financeira.

V.F. = Valor da Nota Fiscal referente ao mês em atraso.

ND = Número de dias em atraso.

6.5 - O pagamento far-se-á por meio de uma única fatura.



6.6 - Incumbirão à Contratada a iniciativa e o encargo do cálculo minucioso da fatura devida, a ser revisto e aprovado pela Contratante, juntando-se o cálculo da fatura.

6.7 - A liquidação das despesas obedecerá rigorosamente o estabelecido na Lei nº 4.320/64, assim como na Lei Estadual nº 2.583/71 e alterações posteriores.

6.8 - Se houver alguma incorreção na Nota Fiscal/Fatura, a mesma será devolvida à Contratada para correção, ficando estabelecido que o prazo para pagamento será contado a partir da data de apresentação na nova Nota Fiscal/Fatura, sem qualquer ônus ou correção a ser paga pela Contratante.

7 - PRAZO DE VALIDADE DAS PROPOSTAS

O prazo de validade das propostas será de 60 (sessenta) dias corridos, contados da data limite para o acolhimento das mesmas, conforme indicado neste edital.

8 - RECEBIMENTO E ABERTURA DAS PROPOSTAS E DATA DO PREGÃO

O fornecedor deverá observar as datas e os horários limites previstos para a abertura da proposta, atentando também para a data e horário fixado para início da disputa.

9 - REFERÊNCIA DE TEMPO

Todas as referências de tempo no Edital, no Aviso e durante a Sessão Pública observarão, obrigatoriamente, o horário de Brasília – DF e, dessa forma, serão registradas no sistema eletrônico e na documentação relativa ao certame.

10 - CONDIÇÕES PARA PARTICIPAÇÃO

10.1 - Somente poderão participar do certame, nos termos do artigo 48, inciso I, da Lei Complementar nº. 123/2006 e do artigo 60 da Lei Complementar nº 618/2012, microempresas, empresas de pequeno porte, microempreendedor individual ou equiparadas, assim caracterizadas nos termos do artigo 3º da Lei Complementar nº 123/2006.

10.2 - A comprovação da condição de microempresa, empresa de pequeno porte ou equiparada deverá ser apresentada à época da contratação e será feita da seguinte forma:

10.2.1- Licitantes optantes pelo Sistema Simples Nacional de Tributação, regido pela Lei Complementar 123/2006:

a) Comprovante de opção pelo Simples obtido através do site do Ministério da Fazenda, <http://www.receita.fazenda.gov.br/SimplesNacional/Aplicacoes/ATBHE/aplicacoesSimples.a pp/ConsultarOpcao.aspx>;

b) Declaração, firmada pelo representante legal da empresa, de não haver nenhum dos impedimentos previstos do § 4º do Artigo 3º da LC 123/06.

10.2.2 - Licitantes não optantes pelo Sistema Simples de Tributação, regido pela Lei Complementar nº. 123/2006:



- a) Balanço Patrimonial e Demonstração do Resultado do Exercício – DRE comprovando ter receita bruta dentro dos limites estabelecidos nos incisos I e II do Artigo 3º da LC 123/06;
- b) Cópia da Declaração de Informação Econômico-Fiscais da Pessoa Jurídica – DIPJ e respectivo recibo de entrega, em conformidade com o Balanço e a DRE;
- c) Comprovante de inscrição e situação cadastral no Cadastro Nacional de Pessoa Jurídica – CNPJ;
- d) Cópia do contrato social e suas alterações; e
- e) Declaração, firmada pelo representante legal da empresa, de não haver nenhum dos impedimentos previstos nos incisos do § 4º do Artigo 3º da LC 123/06.

§1º. Os documentos comprobatórios enumerados no item 10.2 somente deverão ser apresentados após a convocação para formalização da contratação, ainda que as microempresas, e pequenas empresas ou equiparadas não optantes pelo Sistema Simples Nacional de Tributação possuam habilitação no cadastro do CRC/ES.

§2º. O licitante que não apresentar os documentos comprobatórios respectivos ficará impedido de licitar e de contratar com o Estado do Espírito Santo, e será descredenciado do CRC/ES, pelo prazo de até 05 (cinco) anos, sem prejuízo das multas fixadas neste edital e das demais cominações legais, incluindo a sanção penal prevista no artigo 93 da Lei Federal nº 8.666/93, quando for o caso.

§3º. Em caso de empresário ou sociedade empresária submetida ao registro obrigatório na Junta Comercial, fica dispensada a apresentação da cópia do contrato social e suas alterações, desde que seja apresentada a Certidão Simplificada da Junta Comercial da qual conste o enquadramento como microempresa, empresa de pequeno porte ou equiparada, expedida em prazo não superior a 15 dias da data marcada para a abertura das propostas.

10.3 - Estarão impedidos de participar de qualquer fase do processo, interessados que se enquadrarem em uma ou mais das situações a seguir:

- a) estejam constituídos sob a forma de consórcio;
- b) estejam cumprindo as penalidades previstas no artigo 87, inciso III, da Lei Federal nº 8.666/93 e no artigo 7º da Lei Federal nº 10.520/02, desde que impostas pela própria Administração Pública Estadual;
- c) estejam cumprindo a pena prevista no artigo 87, inciso IV, da Lei Federal nº 8.666/93, ainda que imposta por ente federativo diverso do Espírito Santo;
- d) estejam sob falência, recuperação judicial, dissolução ou liquidação; e
- e) não cumpram o disposto no art. 9º da Lei nº 8.666/93 e alterações.



11 - REGULAMENTO OPERACIONAL DO CERTAME

11.1 - O certame será conduzido pelo Pregoeiro, que terá, em especial, as seguintes atribuições:

- a) coordenar o processo licitatório;
- b) receber, examinar e decidir as impugnações e consultas ao edital, apoiado pelo setor responsável pela sua elaboração;
- c) conduzir a sessão pública na internet;
- d) verificar a conformidade da proposta com os requisitos estabelecidos no instrumento convocatório;
- e) dirigir a etapa de lances;
- f) verificar e julgar as condições de habilitação;
- g) receber, examinar e decidir os recursos, encaminhando à autoridade competente quando mantiver sua decisão;
- h) indicar o vencedor do certame;
- i) adjudicar o objeto, quando não houver recurso, sendo que, em havendo, competirá ao ordenador de despesas a adjudicação;
- j) conduzir os trabalhos da equipe de apoio;
- k) encaminhar o processo devidamente instruído à autoridade superior e propor a homologação.

12 - DAS OBRIGAÇÕES DOS LICITANTES

12.1 - Caberá ao licitante interessado em participar do pregão, na forma eletrônica:

- a) credenciar-se, previamente, junto ao Cadastro de Fornecedores do Estado do Espírito Santo – CRC/ES, por meio do sítio www.compras.es.gov.br, para obtenção da senha de acesso ao sistema eletrônico de compras;
- b) remeter, no prazo estabelecido, exclusivamente por meio eletrônico, via internet, a proposta e, quando for o caso, seus anexos;
- c) responsabilizar-se formalmente pelas transações efetuadas em seu nome, assumindo como firmes e verdadeiras suas propostas e lances, inclusive os atos praticados diretamente ou por seu representante, não cabendo ao provedor do sistema ou ao órgão promotor da licitação responsabilidade por eventuais danos decorrentes de uso indevido da senha, ainda que por terceiros;



d) acompanhar as operações no sistema eletrônico durante o processo licitatório, bem como manter endereço atualizado de correio eletrônico, responsabilizando-se pelo ônus decorrente da perda de negócios diante da inobservância de quaisquer mensagens emitidas pelo sistema ou de sua desconexão;

e) comunicar imediatamente ao provedor do sistema qualquer acontecimento que possa comprometer o sigilo ou a inviabilidade do uso da senha, para imediato bloqueio de acesso;

f) utilizar-se da chave de identificação (login) e da senha de acesso para participar do pregão na forma eletrônica;

g) solicitar o cancelamento da chave de identificação (login) ou da senha de acesso por interesse próprio;

h) submeter-se às exigências do Decreto Estadual nº 2.458-R/10, do Decreto Estadual nº 2.849-R/2011, da Lei Federal nº 10.520/02, e, subsidiariamente, da Lei Federal nº 8.666/93, assim como aos termos de participação e condições de contratação constantes neste instrumento convocatório.

12.2 - O fornecedor descredenciado no CRC/ES terá sua chave de identificação e senha suspensas automaticamente.

13 - CREDENCIAMENTO NO PROVEDOR DO SISTEMA

13.1 - Os licitantes deverão ser previamente credenciados perante o Governo do Estado do Espírito Santo, por intermédio do site www.compras.es.gov.br, para obtenção de acesso ao sistema eletrônico de licitação.

13.2 - O credenciamento dar-se-á pela atribuição de login e de senha, pessoal e intransferível, para acesso ao sistema eletrônico, identificado pelo *status* “com certificado”.

13.3 – A chave de identificação e a senha poderão ser utilizadas em qualquer pregão eletrônico, salvo quando canceladas por solicitação do credenciado ou em virtude de sua inabilitação perante o cadastro de fornecedores.

13.4 - A perda da senha ou a quebra de sigilo deverão ser comunicadas imediatamente ao provedor do sistema, para imediato bloqueio de acesso.

13.5 - O credenciamento junto ao sistema implica a responsabilidade legal do licitante ou de seu representante legal e a presunção de sua capacidade técnica para realização das transações inerentes ao pregão eletrônico.

14 - DO PEDIDO DE ESCLARECIMENTOS E DA IMPUGNAÇÃO AO EDITAL

14.1 - Até 2 (dois) dias úteis antes da data fixada para abertura da sessão pública, qualquer pessoa poderá impugnar o ato convocatório deste pregão.

14.2 – A impugnação deverá ser feita, de forma motivada, em campo próprio do sistema, podendo ser anexados documentos digitalizados em formato “pdf”, ou protocolizada no órgão realizador do



certame, de 9 às 18 horas, somente sendo aceitas impugnações protocolizadas se assinadas pelo(s) impugnante(s).

14.3 - Caberá ao pregoeiro, auxiliado pelo setor responsável pela elaboração deste edital, decidir sobre a impugnação no prazo de até 48 (quarenta e oito) horas.

14.4 - Caso o pregoeiro decida pela improcedência da impugnação ao ato convocatório, deverá encaminhar o processo para a autoridade competente – ordenadora da despesa - a quem competirá, nesse caso, ratificar ou alterar a decisão do pregoeiro.

14.5 - Acolhida a impugnação contra o ato convocatório, será definida e publicada nova data para realização do certame.

14.6 - Os pedidos de esclarecimentos referentes a este processo licitatório deverão ser enviados ao pregoeiro, até 03 (três) dias úteis anteriores à data fixada para abertura da sessão pública, exclusivamente por meio eletrônico via internet, no endereço indicado neste edital, devendo o pregoeiro prestar o esclarecimento no prazo máximo de 48 (quarenta e oito) horas.

14.7 - Qualquer modificação no edital será divulgada pelo mesmo instrumento de publicação em que se deu o texto original, reabrindo-se o prazo inicialmente estabelecido, exceto quando, inquestionavelmente, a alteração não afetar a formulação das propostas.

15 - DA APRESENTAÇÃO DE PROPOSTA

15.1 - Os licitantes deverão encaminhar proposta com a descrição do objeto ofertado e com o preço, exclusivamente por meio do sistema eletrônico, observando a data e o horário limite para o seu acolhimento, quando, então, encerrar-se-á, automaticamente, a fase de recebimento de propostas.

15.1.1 - O licitante arrematante deverá indicar a marca e o modelo do produto oferecido, podendo anexar ficha ou catálogo dos produtos.

15.1.2. A proposta da licitante deverá considerar a tributação que efetivamente incidirá durante a execução do contrato.

15.2 - A participação no pregão eletrônico dar-se-á pela utilização da senha privativa do licitante.

15.3 - Para participação no pregão eletrônico, o licitante deverá manifestar, em campo próprio do sistema eletrônico, que cumpre plenamente os requisitos de habilitação, com o que estará atendido o disposto no Decreto Estadual nº 2.849-R, e que sua proposta está em conformidade com as exigências do instrumento convocatório.

15.4 - A declaração falsa relativa ao cumprimento dos requisitos de habilitação e proposta sujeitará o licitante às sanções previstas na legislação de regência, sem prejuízo de qualquer sanção criminal cabível.

15.5 - Até a abertura da sessão, os licitantes poderão retirar ou substituir a proposta anteriormente apresentada.



15.6 – Após a abertura da sessão, não cabe desistência da proposta, salvo por motivo justo decorrente de fato superveniente e aceito pelo pregoeiro.

15.7 – A proposta comercial arrematante deverá ser apresentada no prazo referido nos itens 17.4 e 17.5, em conformidade com o modelo contido no ANEXO II, acompanhada de todos os documentos nele enumerados, observando-se o que se segue, sem prejuízo para as demais instruções constantes deste edital e seus anexos:

a) Datilografá-la ou digitá-la, em 01 via, sem emendas, rasuras ou entrelinhas que venham a ensejar dúvidas, reconhecendo a plena aceitação e aplicação, ao contrato, das normas e critérios deste Edital;

b) Assinar a proposta na parte final e rubricá-la em todas as suas folhas.

16 - DO JULGAMENTO E CLASSIFICAÇÃO DAS PROPOSTAS

16.1 – Esta licitação será julgada sob o critério de menor preço por lote.

16.1.1 – O proponente cuja proposta contiver preços unitários e/ou global superiores ao admitido no edital será desclassificado.

16.2 - Aberta a sessão pública, o pregoeiro verificará as propostas apresentadas, desclassificando aquelas que não estejam em conformidade com os requisitos estabelecidos no edital.

16.3 - A desclassificação de proposta será fundamentada e registrada no sistema, com acompanhamento em tempo real por todos os participantes.

16.4 - As propostas contendo a descrição do objeto, valor e eventuais anexos estarão disponíveis na internet.

16.5 - O sistema disponibilizará campo próprio para troca de mensagens entre o pregoeiro e os licitantes, que será ativado a critério do pregoeiro.

16.6 - O sistema ordenará, automaticamente, as propostas classificadas pelo pregoeiro, sendo que somente estas participarão da fase de lance.

16.7 - Classificadas as propostas, considerando-se o critério de menor preço global, o pregoeiro dará início à fase competitiva, quando então os licitantes poderão encaminhar lances exclusivamente por meio do sistema eletrônico.

16.8 - No que se refere aos lances, o licitante será imediatamente informado do seu recebimento e do valor consignado no registro.

16.9 - Os licitantes poderão oferecer lances sucessivos, observados o horário fixado para abertura da sessão e as regras estabelecidas neste edital.

16.10 - O licitante somente poderá oferecer lance inferior ao último por ele ofertado e registrado pelo sistema.



16.11 - Não serão aceitos dois ou mais lances iguais, prevalecendo aquele que for recebido e registrado primeiro.

16.12 - Durante a sessão pública, os licitantes serão informados, em tempo real, do valor do menor lance registrado, vedada a identificação do licitante.

16.13 - A fase competitiva da sessão pública será encerrada por decisão do pregoeiro, que deverá comunicar aos licitantes, com antecedência mínima de um minuto, o encerramento e o início do tempo aleatório do sistema.

16.14 – No decurso do tempo aleatório concedido pelo sistema para oferecimento de lances, o sistema eletrônico encerrará, aleatoriamente, dentro de um período de até 30 (trinta) minutos, a recepção de lances, após encerramento do tempo normal pelo pregoeiro.

16.15 - Após o encerramento da etapa aleatória de lances da sessão pública, o pregoeiro poderá encaminhar, pelo sistema eletrônico, contraproposta ao licitante que tenha apresentado lance mais vantajoso, para que seja obtida melhor proposta, observado o critério de julgamento, não se admitindo negociar condições diferentes daquelas previstas no edital.

16.16 - Na hipótese de comparecer apenas 01 (um) licitante na sala de disputa, passar-se-á, automaticamente, à fase de contraproposta, prevista no item 16.15.

16.17 - A negociação será realizada por meio do sistema, podendo ser acompanhada pelos demais licitantes.

16.18 - No caso de desconexão do pregoeiro, no decorrer da etapa de lances, se o sistema eletrônico permanecer acessível aos licitantes, os lances continuarão sendo recebidos, sem prejuízo dos atos realizados.

16.19 - Se a desconexão do pregoeiro persistir por tempo superior a dez minutos, a sessão do pregão na forma eletrônica será suspensa e reiniciada somente após comunicação aos participantes, no endereço eletrônico utilizado para divulgação.

17 - DA HABILITAÇÃO DO LICITANTE ARREMATANTE

17.1 - Encerrada a etapa de lances, o pregoeiro examinará a proposta classificada em primeiro lugar quanto à compatibilidade do preço em relação ao estimado para contratação, exequibilidade e adequação.

17.2 - Constatado o atendimento quanto à compatibilidade do preço, em relação ao estimado para contratação, e quanto às exigências do edital, o licitante que ofertou o menor preço será declarado arrematante e será solicitada a apresentação dos documentos de habilitação.

17.3 – A habilitação do licitante arrematante que se declarar cadastrado no CRC/ES, no que tange exclusivamente aos documentos por ele abrangidos, será verificada por meio de consulta efetuada pelo pregoeiro.



17.4 - Os documentos exigidos para habilitação que não estejam contemplados no CRC/ES, inclusive quando houver necessidade de envio de anexos, ou caso algum dos documentos de habilitação registrados no CRC/ES já esteja vencido, deverão ser apresentados no prazo de 48 (quarenta e oito) horas após a solicitação pelo pregoeiro no sistema eletrônico, salvo a hipótese prevista na Lei Complementar Estadual nº 618/2012, facultando-se o envio por fax.

17.5 - O licitante que houver optado por não apresentar certidão de cadastro no CRC/ES deverá apresentar, em 48 (quarenta e oito) horas, a partir da solicitação do pregoeiro, quando da declaração do arrematante, todos os documentos e anexos exigidos para habilitação, facultada a apresentação via fax na forma do item anterior.

17.6 – Em se tratando de Microempresa - MI, Empresa de Pequeno Porte - EPP e Microempreendedor Individual - MEI, nos termos da Lei Complementar nº 618/2012, a comprovação da regularidade fiscal somente será exigida para fins de assinatura do contrato ou do recebimento da ordem de serviço/fornecimento, e não para habilitação, devendo, contudo, o licitante, em tal caso, apresentar toda a documentação exigida para efeito de comprovação de regularidade fiscal, mesmo que esta apresente alguma restrição.

17.6.1. Havendo alguma restrição na documentação comprobatória da regularidade fiscal de MI, EPP ou MEI, será assegurado o prazo de 4 (quatro) dias úteis para a regularização da documentação, pagamento ou parcelamento do débito, e emissão de eventuais certidões negativas ou positivas com efeito de certidão negativa, sendo que o termo inicial do prazo será o dia em que o proponente for declarado arrematante do certame.

17.6.2 - O motivo da irregularidade fiscal pendente, quando for o caso, deverá ficar registrado em ata, bem como a indicação do documento necessário para comprovar a regularização.

17.7 - Os documentos e anexos exigidos, quando remetidos via fax, deverão ser apresentados em original ou por cópia autenticada, no prazo de 48 (quarenta e oito) horas, a contar do encerramento da sessão de disputa e solicitação do pregoeiro.

17.8 - Para fins de habilitação, a verificação pelo órgão promotor do certame nos sítios oficiais de órgãos e entidades emissoras de certidões constitui meio legal de prova.

17.9 - Se a proposta não for aceitável, ou se o licitante não atender às exigências habilitatórias, ou se recusar a assinar o contrato, o pregoeiro examinará a oferta subsequente e a respectiva documentação de habilitação, na ordem de classificação, e assim sucessivamente, até a apuração de uma que atenda às exigências do edital.

17.10 – Nas hipóteses previstas no item anterior, o pregoeiro poderá negociar diretamente com o proponente para que seja obtido melhor preço, tendo sempre como parâmetro a menor oferta apresentada no certame.

17.11 – Quando verificada discrepância relevante entre o preço da menor oferta obtida no certame e aquele decorrente da negociação com o licitante remanescente, será facultado à Administração revogar o procedimento licitatório, mediante despacho fundamentado, assegurada a ampla defesa e o contraditório.



18 - DOS RECURSOS E DA ATA DA SESSÃO PÚBLICA

18.1 – No mínimo, com 24 (vinte e quatro) horas de antecedência, o Pregoeiro deverá comunicar aos licitantes, por meio do sistema no qual a licitação foi realizada e por e-mail, data e hora em que declarará o vencedor do certame.

18.2 - Declarado o vencedor, qualquer licitante poderá, durante a sessão pública, de forma imediata e motivada, em campo próprio do sistema, manifestar sua intenção de recorrer, quando lhe será concedido o prazo de 03 (três) dias úteis para apresentar as razões de recurso, ficando os demais licitantes, desde logo, intimados para, querendo, apresentarem contrarrazões em igual prazo, que começará a contar do término do prazo do recorrente, sendo-lhes assegurada vista imediata dos elementos indispensáveis à defesa dos seus interesses.

18.3 - A falta de manifestação imediata e motivada do licitante quanto à intenção de recorrer, nos termos do item anterior, importará na decadência desse direito, ficando o pregoeiro autorizado a adjudicar o objeto ao licitante declarado vencedor.

18.4 - Para efeito do disposto no item anterior, manifestação imediata é aquela efetuada via eletrônica – internet -, no período máximo de 30 (trinta) minutos após o pregoeiro comunicar aos participantes, por meio do sistema eletrônico, o resultado da classificação final; e manifestação motivada é a descrição sucinta e clara do fato que motivou a licitante a recorrer.

18.5 - O acolhimento de recurso importará na invalidação apenas dos atos insuscetíveis de aproveitamento.

18.6 - No julgamento da habilitação e das propostas, o pregoeiro poderá sanar erros ou falhas que não alterem a substância das propostas, dos documentos e sua validade jurídica, mediante despacho fundamentado, registrado em ata e acessível a todos, atribuindo-lhes validade e eficácia para fins de habilitação e classificação.

18.7 - Os recursos e contrarrazões de recurso deverão ser dirigidos ao Pregoeiro, registrados em campo próprio e anexados documentos digitalizados em formato “pdf”. Somente serão aceitas razões assinadas pelos recorrentes.

18.8 - Todos os atos praticados durante a sessão pública deverão ser registrados em ata.

18.9 - A minuta da ata da sessão pública será disponibilizada na internet para acesso livre, imediatamente após o seu encerramento. A versão definitiva da ata será disponibilizada após a adjudicação do certame.

19 - DA ADJUDICAÇÃO E DA CONVOCAÇÃO PARA ASSINAR A ORDEM DE COMPRA

19.1 - Decididos os recursos e constatada a regularidade dos atos praticados, a autoridade competente adjudicará o objeto e homologará o procedimento licitatório.

19.2 - Após a homologação referida no item anterior, o adjudicatário será convocado para assinar a ordem de compra no prazo de até 05 (cinco) dias úteis.



19.3 - A Administração poderá prorrogar o prazo fixado no item anterior, por igual período, nos termos do art. 64, § 1º da Lei Federal nº 8.666/93, quando solicitado pelo licitante vencedor, durante o seu transcurso, e desde que ocorra motivo justificado, aceito pelo ente promotor do certame.

19.4 – No ato de assinatura do contrato, será exigida a comprovação das condições de habilitação consignadas no edital, as quais deverão ser mantidas pelo licitante durante a vigência do pacto.

19.5 - Aquele que, convocado dentro do prazo de validade de sua proposta, não assinar a ordem de compra, deixar de entregar documentação exigida no edital, apresentar documentação falsa, ensejar o retardamento da execução de seu objeto, não mantiver a proposta, falhar ou fraudar na execução do objeto contratado, comportar-se de modo inidôneo, fizer declaração falsa ou cometer fraude fiscal, garantido o direito à ampla defesa, ficará impedido de licitar e de contratar com o Estado do Espírito Santo e será descredenciado do CRC/ES, pelo prazo de até 05 (cinco) anos, sem prejuízo das multas fixadas neste edital e das demais cominações legais, incluindo a sanção penal prevista no artigo 93 da Lei Federal nº 8.666/93, observado o disposto no § 2º do item 20.2.

20 - DAS SANÇÕES ADMINISTRATIVAS

20.1 – O atraso injustificado na execução do ajuste sujeitará o licitante contratado à aplicação de multa de mora, nas seguintes condições:

20.1.1 – Fixa-se a multa de mora em 0,3 % (três décimos por cento) por dia de atraso, a incidir sobre o valor total reajustado ou sobre o saldo reajustado não atendido, caso o ajuste encontre-se parcialmente executado;

20.1.2 - Os dias de atraso serão contabilizados em conformidade com o cronograma de execução do objeto contratual;

20.1.3 - A aplicação da multa de mora não impede que a Administração rescinda unilateralmente o ajuste e aplique as outras sanções previstas no item 20.2 deste edital e na Lei Federal nº. 8.666/93;

20.2 - A inexecução total ou parcial do contrato ensejará a aplicação das seguintes sanções ao licitante contratado:

a) Advertência;

b) Multa compensatória por perdas e danos, no montante de 10% (dez por cento) sobre o saldo contratual reajustado não executado pelo particular;

c) Suspensão temporária de participação em licitação e impedimento de contratar com a Administração Pública Estadual, Direta ou Indireta, por prazo não superior a 02 (dois) anos;

d) Impedimento para licitar e contratar com a Administração Pública Estadual, Direta ou Indireta, pelo prazo de até 05 (cinco) anos, sem prejuízo das multas previstas em edital e das demais cominações legais, especificamente nas hipóteses em que o licitante, convocado dentro do prazo de validade da sua proposta, não receber a ordem de compra, deixar de entregar ou apresentar documentação falsa exigida para o certame, ensejar o retardamento da execução de seu objeto, não mantiver a proposta, comportar-se de modo inidôneo ou cometer fraude fiscal.



e) Declaração de inidoneidade para licitar ou contratar com a Administração Pública, em toda a Federação, enquanto perdurarem os motivos determinantes da punição ou até que seja promovida a reabilitação perante a própria autoridade que aplicou a penalidade, que será concedida sempre que o contratado ressarcir a Administração pelos prejuízos resultantes e após decorrido o prazo da sanção aplicada com base na alínea “c”.

§ 1º. As sanções previstas nas alíneas “a”, “c”; “d” e “e” deste item, não são cumulativas entre si, mas poderão ser aplicadas juntamente com a multa compensatória por perdas e danos (alínea “b”).

§ 2º. Quando imposta uma das sanções previstas nas alíneas “c”, “d” e “e”, a autoridade competente submeterá sua decisão ao Secretário de Estado de Gestão e Recursos Humanos - SEGER, a fim de que, se confirmada, tenha efeito perante a Administração Pública Estadual.

§ 3º. Caso as sanções referidas no parágrafo anterior não sejam confirmadas pelo Secretário de Estado de Gestão e Recursos Humanos - SEGER, competirá ao órgão promotor do certame, por intermédio de sua autoridade competente, decidir sobre a aplicação ou não das demais modalidades sancionatórias.

§ 4º. Confirmada a aplicação de quaisquer das sanções administrativas previstas neste item, competirá ao órgão promotor do certame proceder com o registro da ocorrência no CRC/ES e a SEGER no SICAF, em campo apropriado. No caso da aplicação da sanção prevista na alínea “d”, deverá, ainda, ser solicitado o descredenciamento do licitante no SICAF e no CRC/ES.

20.3 – As sanções administrativas somente serão aplicadas mediante regular processo administrativo, assegurada a ampla defesa e o contraditório, observando-se as seguintes regras:

a) Antes da aplicação de qualquer sanção administrativa, o órgão promotor do certame deverá notificar o licitante contratado, facultando-lhe a apresentação de defesa prévia;

b) A notificação deverá ocorrer pessoalmente ou por correspondência com aviso de recebimento, indicando, no mínimo: a conduta do licitante reputada como infratora, a motivação para aplicação da penalidade, a sanção que se pretende aplicar, o prazo e o local de entrega das razões de defesa;

c) O prazo para apresentação de defesa prévia será de 05 (cinco) dias úteis a contar da intimação, exceto na hipótese de declaração de inidoneidade, em que o prazo será de 10 (dez) dias consecutivos, devendo, em ambos os casos, ser observada a regra do artigo 110 da Lei Federal nº8666/93;

d) O licitante contratado comunicará ao órgão promotor do certame as mudanças de endereço ocorridas no curso do processo licitatório e da vigência do ajuste, considerando-se eficazes as notificações enviadas ao local anteriormente indicado, na ausência da comunicação;

e) Ofertada a defesa prévia ou expirado o prazo sem que ocorra a sua apresentação, o órgão promotor do certame proferirá decisão fundamentada e adotará as medidas legais cabíveis, resguardado o direito de recurso do licitante que deverá ser exercido nos termos da Lei Federal nº 8.666/93;



f) O recurso administrativo a que se refere à alínea anterior será submetido à análise da Procuradoria Geral do Estado do Espírito Santo.

20.4 – Os montantes relativos às multas moratória e compensatória aplicadas pela Administração poderão ser cobrados judicialmente ou descontados dos valores devidos ao licitante contratado.

20.5 – Nas hipóteses em que os fatos ensejadores da aplicação das multas acarretarem também a rescisão do contrato, os valores referentes às penalidades poderão ainda ser descontados da garantia prestada pela contratada.

20.6 – Em qualquer caso, se após o desconto dos valores relativos às multas restar valor residual em desfavor do licitante contratado, é obrigatória a cobrança judicial da diferença.

21 - DISPOSIÇÕES FINAIS

21.1 - O preço máximo admitido para o presente processo licitatório é de:

Lote 1 – R\$16.795,40 (dezesesseis mil, setecentos e noventa e cinco reais e quarenta centavos).

21.2 - O proponente é responsável pela fidelidade e legitimidade das informações prestadas e dos documentos apresentados em qualquer fase da licitação. A falsidade de qualquer documento apresentado ou a inverdade das informações nele contidas implicará a imediata desclassificação do proponente que o tiver apresentado, ou, caso tenha sido o vencedor, a rescisão do ajuste ou pedido de compra, sem prejuízo das demais sanções cabíveis.

21.3 - Ao apresentar a proposta, o licitante assume que está fazendo isso de forma absolutamente independente e que, acaso se apresente, em qualquer momento, a formação de cartel ou qualquer conluio, a Administração adotará os meios necessários para as devidas averiguações e as respectivas sanções.

21.4 - É facultado ao Pregoeiro ou à autoridade a ele superior, em qualquer fase da licitação, promover diligências com vistas a esclarecer ou a complementar a instrução do processo licitatório, vedada a criação de exigência não prevista neste edital.

21.5 - Os licitantes intimados para prestar quaisquer esclarecimentos adicionais deverão fazê-lo no prazo determinado pelo Pregoeiro, sob pena de desclassificação.

21.6 - Os erros materiais irrelevantes serão objeto de saneamento, mediante ato motivado do pregoeiro.

21.7 - Em caso de dúvida quanto à autenticidade de assinatura constante em documento apresentado por licitante, poder-se-á diligenciar no intuito de saná-la, inclusive concedendo prazo para o reconhecimento de firma.

21.8 - O desatendimento de exigências formais não essenciais não importará no afastamento do proponente, desde que seja possível a aferição da sua qualificação e a exata compreensão da sua proposta.



21.9 – Em se tratando de licitação cujo objeto esteja agrupado em lotes, é possível e lícita a adjudicação e homologação da licitação por lote, ainda que o sistema eletrônico adotado pela Administração Pública Estadual não esteja adequado para tanto, devendo constar despacho fundamentado no respectivo processo administrativo, atestada a inexistência de recurso pendente de apreciação.

21.9.1 – Adjudicado o objeto e homologado o certame por lote, o Pregoeiro deverá providenciar a publicação do resultado da licitação quanto ao respectivo lote e, no momento oportuno, atualizar as informações no sistema eletrônico.

21.10 - As normas que disciplinam este Pregão serão sempre interpretadas em favor da ampliação da disputa entre os proponentes, desde que não comprometam o interesse da Administração, o princípio da isonomia, a finalidade e a segurança da contratação.

21.11 - As decisões referentes a este processo licitatório poderão ser comunicadas aos proponentes por qualquer meio de comunicação que comprove o recebimento ou, ainda, mediante publicação no Diário Oficial do Estado.

21.12 - Os casos não previstos neste Edital serão decididos pelo Pregoeiro.

21.13 - A participação do licitante nesta licitação implica aceitação de todos os termos deste Edital.

21.14 - Poderá a autoridade competente, até a assinatura do contrato, excluir o licitante ou o adjudicatário do certame, por despacho motivado, se, após a fase de habilitação, tiver ciência de fato ou circunstância, anterior ou posterior ao julgamento da licitação, que revele inidoneidade ou falta de capacidade técnica ou financeira.

21.15 - A autoridade competente para aprovação do procedimento licitatório somente poderá revogá-lo em face de razões de interesse público, por motivo de fato superveniente devidamente comprovado, pertinente e suficiente para justificar tal conduta, devendo anulá-lo por ilegalidade, de ofício ou por provocação de qualquer pessoa, mediante ato escrito e fundamentado.

21.16 - Os licitantes não terão direito à indenização em decorrência da anulação do procedimento licitatório, ressalvado o direito do contratado de boa-fé de ser ressarcido pelos encargos que tiver suportado no cumprimento do ajuste.

21.17 - No caso de desfazimento do processo licitatório, fica assegurada a ampla defesa e o contraditório.

Vitória (ES), 19 de fevereiro de 2014.

Patrícia Bravim Melotti
Pregoeira / SEFAZ-ES



ANEXO I

PREGÃO Nº 006/2014

DESCRIÇÃO DO OBJETO

1. DO OBJETO

ITEM	DESCRIÇÃO BÁSICA	QUANTIDADE	VALOR UNITÁRIO MÁXIMO ADMITIDO (R\$)	VALOR UNITÁRIO MÁXIMO ADMITIDO (R\$)
01	Suporte para bicicleta; tipo: chão; formato: U invertido; dimensões: 70 x 75 cm; seção: circular; diâmetro: 5 cm; material: tubo de aço inoxidável 304 de 50 mm de diâmetro; acabamento: escovado; cor: própria do material; instalação: engastado em sapata de concreto executada pela contratada; material da sapata: concreto; resistência da sapata: 20 mpa; dimensões da sapata: 35cm de profundidade x 30cm de largura x 30cm de comprimento; unidade de fornecimento: unidade.	20	839,77	16.795,40

VALOR TOTAL MÁXIMO A SER PAGO PELO LOTE 01: R\$16.795,40 (dezesesseis mil, setecentos e noventa e cinco reais e quarenta centavos).

Detalhamento:

Constituintes

- Tubo de aço inox 304 acabamento escovado, com costura, seção circular, diâmetro de 50 mm espessura de 3,05mm;
- Anel de nivelamento em chapa de aço inox escovado, cortado em seção circular, diâmetro de 150mm e espessura de 5mm;
- Vergalhão (Grapas) diâmetro de 12,5mm, com 110mm de comprimento;

Fabricação

- Tubo do bicicletário:
 - Cortar o tubo suporte nas medidas estabelecidas, segundo o tipo de bicicletário, e dobrá-lo de acordo com os raios indicados no projeto.



- Cortar os anéis de nivelamento de acordo com as dimensões e geometria estabelecidas no projeto.
- Vestir os anéis de nivelamento em cada pé do tubo suporte.
- Os anéis devem ser soldados em toda a extensão da superfície de contato, de forma homogênea e isenta de escórias, com solda tipo TIG.
- Aplicação sobre piso cimentado, bloco intertravado, ou outros pisos que não concreto, a fixação do tubo suporte se dará embutindo-o a 350mm no bloco de concreto, cuja cava deve ser executada previamente.
- Os vergalhões (grapas) deverão ser soldados ao tubo aos pares e em faces opostas, em ângulos aproximados de 30°, distando 10cm e 25cm a partir do final do tubo. A solda deve ser do tipo MIG, isenta de escórias e homogênea.

Instalação

- Executar as cavas para concretagem das bases do bicicletário antes da execução do piso, inclusive antes da execução da sub-base em brita ou pedrisco (seguir projeto executivo específico).
- A cava para concretagem deve seguir as dimensões projetadas (40cm de profundidade x 30cm de largura x 30 de comprimento), sempre considerando que o piso acabado estará acima desta base.
- Usar concreto magro com a finalidade de lastro, na altura de 5cm, a partir do fundo da cava.
- Apoiar as bases do bicicletário sobre o lastro, quando este atingir rigidez suficiente.
- Após verificar que a peça está devidamente nivelada e no prumo, deve ser escorada para receber o restante do concreto nas cavas, que deve ter resistência a compressão de 20MPa.
- Quando o concreto despejado nas cavas tiver atingido sua cura, deve-se retirar as escoras e seguir com a execução do piso acabado, que recobrirá as bases concretadas.
- Quando a instalação se der em pisos existentes, deve-se remover o piso apenas nas áreas onde se dará a execução das cavas para concretagem. Atentar para a correta reinstalação do piso, de modo que não haja diferenças de nível e de acabamento.
- Sempre confirmar que as locações dos bicicletários estão de acordo com o indicado no projeto executivo.

Os materiais empregados na confecção dos suportes deverão ter comprovada qualidade igual ou superior ao especificado.

Os suportes deverão ser instalados em local determinado, conforme ANEXO I - A.



Será responsabilidade da empresa ganhadora o fornecimento de todos os insumos, acessórios e mão de obra necessária à instalação e perfeito funcionamento dos suportes.

Quaisquer alterações que se façam necessárias para adequação das especificações de qualquer Licitante a este Projeto Básico, que não alterem a qualidade e a resistência dos materiais, função técnica e estética desejados, deverão ser submetidas a tempo para sua aceitação caso sejam julgadas pertinentes.

Os padrões especificados para o acabamento são referenciais, estando sua aceitação final condicionada à análise pela equipe responsável da SEFAZ.

2. CONDIÇÕES DE GARANTIA

2.1. A CONTRATADA deverá prestar os serviços de garantia dos suportes contra defeitos de fabricação, englobando no mínimo os 12 (doze) primeiros meses, contados a partir da emissão do Termo de Aceite Definitivo pela SEFAZ.

2.2. Todas as substituições de peças, ajustes e reparos necessários, deverão ser compatíveis com os ofertados pela licitante.

3. PROPOSTA TÉCNICA

A empresa licitante arrematante deverá especificar, nos campos apropriados do sistema eletrônico, o fabricante, a marca e demais referências que identifiquem os produtos cotados. Além disso, deverá anexar, junto à proposta comercial, documentos contendo as correspondentes características técnicas, tais como folders, catálogos do fabricante e/ou manuais técnicos e páginas de internet impressas.

Todas as documentações exigidas neste item asseguram à Contratante maior isonomia na avaliação técnica das propostas das empresas licitantes, além de oferecer objetivamente o entendimento correto do escopo de fornecimento dos elementos ofertados. Cabe também informar que a falta de transparência na apresentação de todas as documentações técnicas poderá acarretar na desclassificação da empresa no certame licitatório.

4. PRAZO E LOCAL DE ENTREGA E INSTALAÇÃO

Os suportes deverão ser entregues e instaladas na nova Sede da SEFAZ localizada na Rua João Batista Parra/Rua Clóvis Machado, Enseada do Suá, de acordo com a demanda da secretaria, em no máximo 10 (dez) dias úteis, a contar do recebimento da Ordem de Fornecimento.

A instalação dar-se-á em sala localizada no 03º pavimento da nova Sede, conforme *layout* fornecido pela secretaria.

A entrega e a instalação serão acompanhadas por uma Comissão Técnica da Secretaria que comprovará a quantidade e qualidade dos materiais fornecidos, considerando os parâmetros elencados neste Projeto Básico.

A aceitação será efetuada da seguinte forma:



✓ Provisoriamente: no ato da entrega para efeito de posterior verificação da conformidade dos materiais com as especificações técnicas.

✓ Definitivamente: após verificação criteriosa de que os suportes encontram-se instalados e em perfeitas condições de utilização, além de atender às especificações do objeto contratado, quanto à qualidade e quantidade.

A CONTRATADA deverá efetuar a troca do(s) produto(s) que não atender (em) às especificações do objeto contratado no prazo de 10 (dez) corridos, a contar do recebimento da solicitação.

5. RESPONSABILIDADES DA CONTRATADA

5.1. Apresentar declaração de que todos os materiais ofertados são novos e sem uso; e de que não são, de forma nenhuma, resultado de recondicionamento ou remanufaturamento.

5.2. Obedecer a procedimentos técnicos vigentes, enquadrando-se rigorosamente dentro dos preceitos normativos.

5.3. Apresentar declaração firmada pelo seu representante legal de que os suportes dispõem de garantia de qualidade de 12 (doze) meses, contado do recebimento definitivo do objeto, conforme item 2 deste Projeto Básico.

5.4. Entregar e instalar, de acordo com a demanda da SEFAZ, o objeto especificado no item 1, em no máximo 10 (dez) dias úteis, a contar do recebimento da Ordem de Fornecimento expedida por esta Secretaria.

5.5. Retirar, transportar, substituir ou corrigir às suas expensas no prazo de 10 (dez) dias corridos após o recebimento da notificação expedida pela SEFAZ, o material que for constatado em caso de desacordo com as referidas especificações, com vícios, avarias e/ou defeitos ou incorreções.

5.6. Manter limpas as áreas de trabalho, principalmente após a conclusão da instalação. É de total responsabilidade da empresa a retirada horizontal, vertical e bota fora de todo entulho proveniente das embalagens, devendo deixar todos os andares limpos e livres de qualquer embalagem após a instalação.

5.7. Responsabilizar-se pelos danos causados diretamente à Administração ou a terceiros, decorrentes de sua culpa ou dolo até a entrega dos suportes.

5.8. Assumir todos os gastos e as despesas, que se fizerem necessários para o adimplemento das obrigações decorrentes do contrato, tais como: ferramentas, transportes, peças, e acessórios, etc.

5.9. Arcar com todas as despesas, diretas ou indiretas, decorrentes do cumprimento das obrigações assumidas, sem qualquer ônus para a SEFAZ.

5.10. Registrar as ocorrências havidas durante a instalação do objeto, de tudo dando ciência à SEFAZ, respondendo integralmente por sua omissão.



5.11. Usar pessoal próprio, contratado sob a sua inteira responsabilidade, capacitado, orientado, treinado e devidamente identificado com o uniforme da empresa, para, sob a sua supervisão direta, executar os serviços em condições de segurança, com qualidade.

5.12. Isolar o trânsito e permanência de pessoas não autorizadas em locais onde haja risco de acidentes, com alertas visuais e barreiras físicas que alertem e impossibilitem a entrada na área;

6. RESPONSABILIDADES DA CONTRATANTE

6.1. Designar servidores para acompanhar e fiscalizar o fornecimento e a instalação do objeto, e posterior aprovação, bem como os serviços de assistência técnica no período de garantia; registrando as ocorrências e as falhas decorrentes da execução do Contrato e comunicando imediatamente à CONTRATADA para as medidas corretivas por parte desta.

6.2. Tornar disponíveis os locais onde serão entregues os suportes, permitindo o acesso dos funcionários da empresa contratada às suas dependências para execução dos serviços referentes ao objeto, desde que devidamente identificados e “cadastrados”, conforme normas de acessibilidade da SEFAZ.

6.3. Prestar todas as informações e os esclarecimentos solicitados pela CONTRATADA.

6.4. Comunicar a licitante vencedora contratada toda e quaisquer ocorrências relacionadas ao fornecimento do objeto.

6.5. Fiscalizar a entrega do objeto, podendo sustar, recusar, solicitar fazer ou desfazer qualquer entrega ou serviços, no todo ou em parte, que não esteja de acordo com as condições e exigências estabelecidas neste Projeto Básico.

6.6. Emitir relatórios sobre os atos relativos à execução do contrato que vier a ser firmado, em especial, quanto ao acompanhamento e à fiscalização da execução dos serviços, à exigência de condições estabelecidas e à proposta de aplicação de sanções.

7. DISPOSIÇÕES GERAIS

As empresas que manifestarem interesse em visitar o local dos serviços deverão agendar junto ao setor responsável:

Mariana Miranda – mariana.miranda@sefaz.es.gov.br
Fernanda Furtado – ffdias@sefaz.es.gov.br
Tel.: (27) 3636-3911

Os suportes rejeitados pela SEFAZ, por não estarem de acordo com este Projeto Básico ou não classificados como de primeira qualidade, deverão ser substituídos corretamente e com antecedência necessária para não prejudicarem o andamento cronológico de fornecimento, arcando a licitante vencedora contratada com o ônus decorrente.



Todas as despesas relativas à execução do objeto, tais como: equipamentos, ferramentas, fretes, transportes horizontais e verticais, impostos, taxas, emolumentos, leis sociais, etc., correrão por conta da licitante vencedora contratada.

A conclusão e entrega dos serviços deverá ser feita através de comunicação por documento formal entregue a Subgerência de Infraestrutura, Suprimentos e Logística (SULOG) na Sede da Secretaria da Fazenda.

Deverá conter na comunicação de conclusão dos serviços os dados cadastrais da contratada (nome da empresa, CNPJ, endereço...), declaração de conclusão e revisão dos serviços prestados e assinatura do responsável pelos serviços prestados da contratada.

O recebimento definitivo não isenta a empresa de responsabilidades futuras quanto à qualidade do produto entregue.

Em caso de dano a quaisquer elementos que compõem o ambiente do local ou de qualquer parte da edificação, a contratada fica responsável de recuperar ou em caso de não haver recuperação a contratada deverá trocar todos os elementos afetados.

É de total responsabilidade da contratada zelar pelas ferramentas, equipamentos e materiais utilizados na execução dos serviços.



ANEXO I – A
REPRESENTAÇÃO GRÁFICA

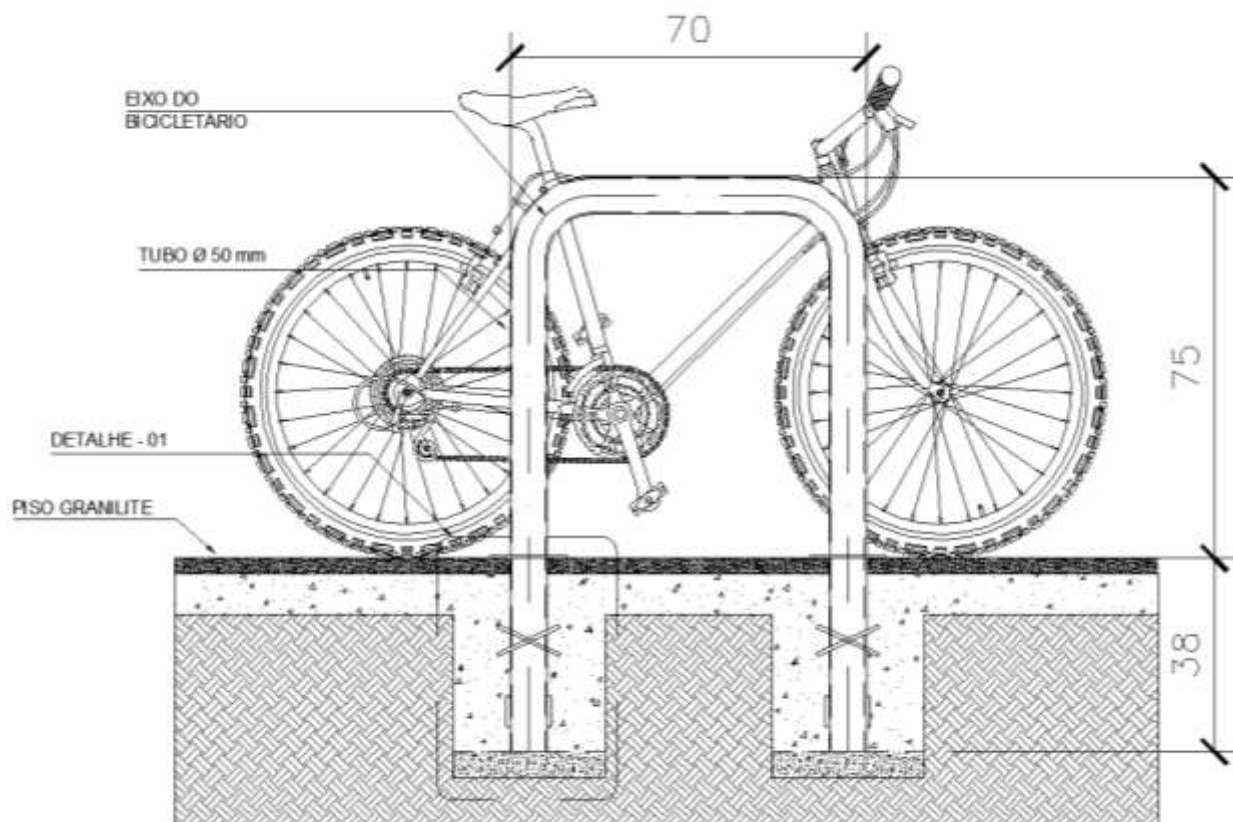



ANEXO I – A (continuação)

IMPLANTAÇÃO DOS SUPORTES

Os suportes deverão ser instalados em forma ortogonal obedecendo as distâncias pré estabelecidas conforme representação abaixo.

Os locais onde os suportes deverão ser instalados serão indicados pelo servidor responsável pelo acompanhamento dos serviços.

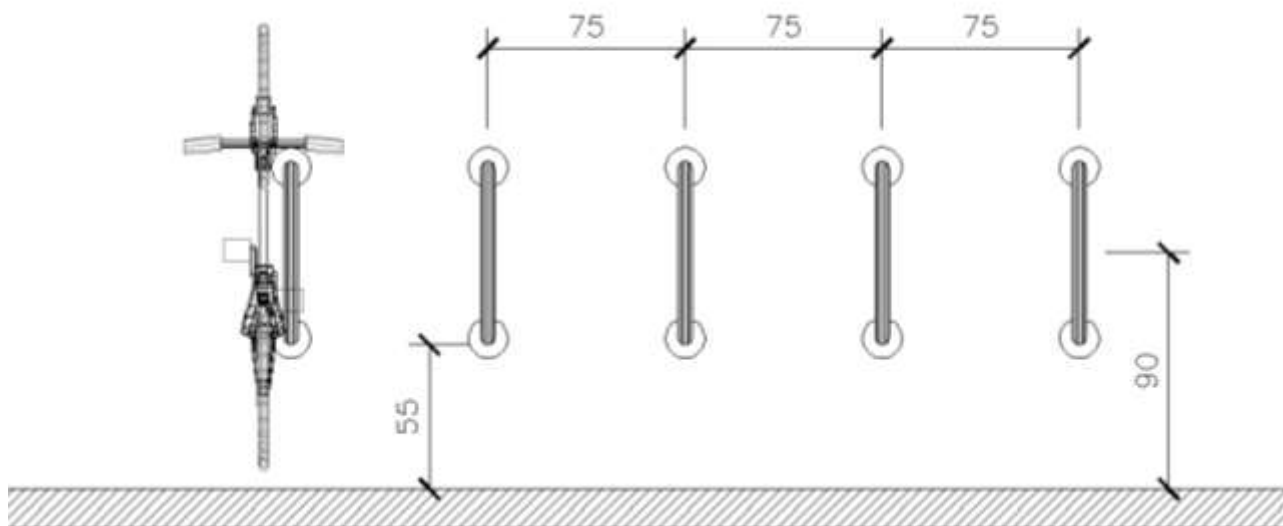



ANEXO I – A (continuação)

IMPLANTAÇÃO DOS SUPORTES

Os suportes deverão ser instalado em forma ortogonal obedecendo as distâncias pré estabelecidas conforme representação abaixo.

Os locais onde os suportes deverão ser instalados serão indicados pelo servidor responsável pelo acompanhamento dos serviços.

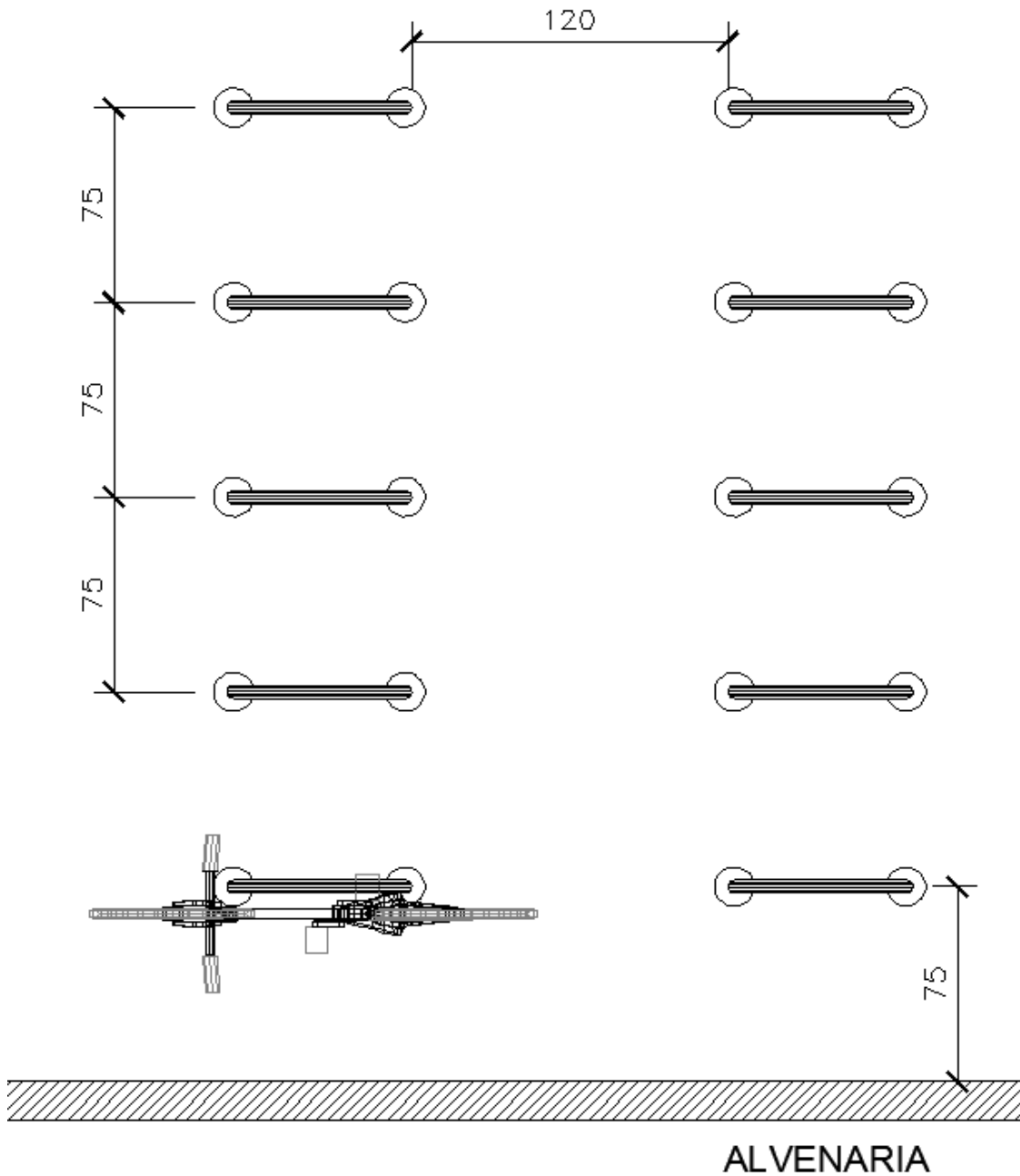



ANEXO I – A (continuação)

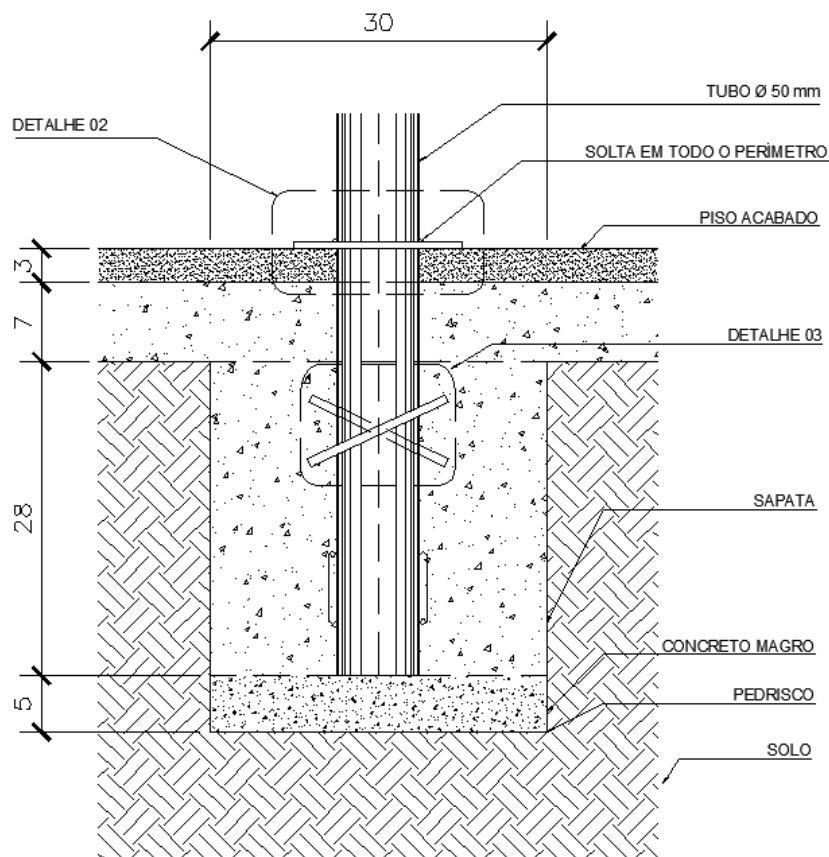

DETALHE 01

DETALHE 02

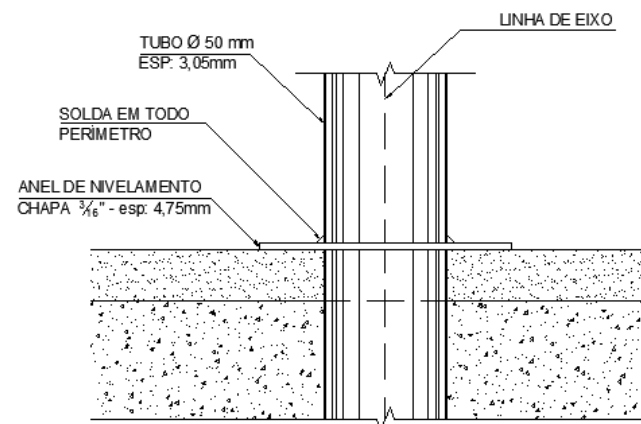

DETALHE 03

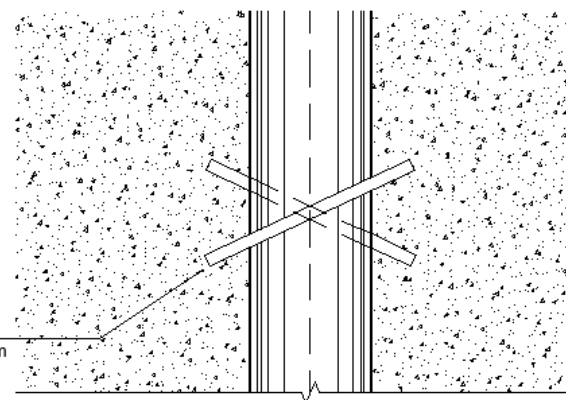



ANEXO II

PREGÃO Nº 006/2014

PROPOSTA COMERCIAL

Empresa: _____(Nome da Empresa)_____

À: Secretaria de Estado da Fazenda – SEFAZ/ES

PREGÃO Nº 006/2014 – Aquisição de suporte para bicicletas.

Prezados Senhores:

Pela presente, formulamos Proposta Comercial para fornecimento do produto supracitado, de acordo com todas as condições do PREGÃO nº 006/2014 e seus anexos.

1 - Compõem nossa documentação os seguintes anexos:

Anexo I - Descrição do Objeto, com indicação dos preços unitários de cada item e do preço global;

Anexo III - Exigências para Habilitação;

Anexo IV - Declaração de Atendimento ao Inciso XXXIII, art. 7º, da Constituição Federal;

Anexo V – Dados Complementares para Assinatura da Ordem de Compra;

2 - O prazo de validade de presente Proposta é de 60 dias corridos, a contar da data estabelecida neste edital.

3 - Os preços ora propostos incluem todas as despesas diretas, indiretas, benefícios, tributos, contribuições, seguros e licenças de modo a se constituírem em única e total contraprestação pela execução do objeto contratual.

Atenciosamente,

Vitória, ____ de _____ de _____.

Identificação e Assinatura



ANEXO III

PREGÃO Nº 006/2014

EXIGÊNCIAS PARA HABILITAÇÃO

Para habilitar-se ao certame, após a fase de disputa, o licitante vencedor deverá apresentar a seguinte documentação:

1. DA HABILITAÇÃO

Os documentos necessários à habilitação deverão estar com prazo vigente, à exceção daqueles que, por sua natureza, não contenham validade, e poderão ser apresentados em original, por qualquer processo de cópia autenticada por tabelião de notas ou por servidor da unidade que realizará o Pregão, ou publicação em órgãos da imprensa oficial, não sendo aceitos “protocolos de entrega” ou “solicitação de documento” em substituição aos documentos requeridos neste edital.

Parágrafo único. Deverá estar prevista no Estatuto ou Contrato Social da licitante a autorização para empreender atividades compatíveis com o objeto desta Licitação.

1.1 - DA HABILITAÇÃO JURÍDICA

- a) Registro comercial, no caso de empresa individual;
- b) Ato constitutivo, estatuto ou contrato em vigor, devidamente registrado, em se tratando de sociedades comerciais e no caso de sociedade por ações, acompanhado dos documentos de eleição de seus atuais administradores;
- c) Inscrição do ato constitutivo no caso de sociedades civis, acompanhada de documentação que identifique a Diretoria em exercício;
- d) Decreto de autorização, em se tratando de empresa ou sociedade estrangeira em funcionamento no País, e ato de registro ou autorização para funcionamento expedido pelo órgão competente.

1.2 - DA REGULARIDADE FISCAL E TRABALHISTA

- a) Prova de inscrição no Cadastro Nacional de Pessoa Jurídica – CNPJ;
- b) Prova de regularidade para com a Fazenda Pública Federal, Estadual (onde for sediada a empresa e a do Estado do Espírito Santo, quando a sede não for deste Estado) e Municipal da sede da licitante;
- c) Prova de Regularidade com a Dívida Ativa da União;
- d) Prova de regularidade com o Fundo de Garantia por Tempo de Serviço – FGTS;
- e) Prova de regularidade com a Seguridade Social (INSS);



f) Prova de inexistência de débitos inadimplidos perante a Justiça do Trabalho, mediante a apresentação de certidão negativa, nos termos do Título VII-A da Consolidação das Leis do Trabalho, aprovada pelo Decreto-Lei nº 5.452, de 1º de maio de 1943.

§1º Caso o objeto contratual venha a ser cumprido por filial da licitante, os documentos exigidos neste item deverão ser relacionados à filial, sem prejuízo para a exigência de apresentação dos documentos relativos à sua matriz.

§2º Não é exigido das licitantes comprovação de regularidade fiscal para fins de habilitação, mas somente para formalização da contratação, observadas as seguintes regras:

I – A licitante deverá apresentar, à época da habilitação, todos os documentos exigidos para efeito de comprovação de regularidade fiscal, mesmo que apresentem alguma restrição;

II - Havendo alguma restrição na comprovação da regularidade fiscal, é assegurado o prazo de 4 (quatro) dias úteis, contados da apresentação dos documentos, para a regularização da documentação, pagamento ou parcelamento do débito, e emissão de eventuais certidões negativas ou positivas com efeito de certidão negativa;

III - Em caso de atraso por parte do órgão competente para emissão de certidões comprobatórias de regularidade fiscal, a licitante poderá apresentar à Administração outro documento que comprove a extinção ou suspensão do crédito tributário, respectivamente, nos termos dos artigos 156 e 151 do Código Tributário Nacional, acompanhado de prova do protocolo do pedido de certidão;

IV - Na hipótese descrita no inciso anterior, a licitante terá o prazo de 10 (dez) dias, contado da apresentação dos documentos a que se refere o parágrafo anterior, para apresentar a certidão comprobatória de regularidade fiscal;

V - O prazo a que se refere o inciso anterior poderá, a critério da Administração Pública, ser prorrogado por igual período, uma única vez, se demonstrado pela licitante a impossibilidade de o órgão competente emitir a certidão;

VI - A formalização da contratação fica condicionada à regularização da documentação comprobatória de regularidade fiscal, nos termos dos incisos anteriores, sob pena de decadência do direito à contratação, sem prejuízo da aplicação das sanções previstas no art. 81 da Lei nº 8.666, de 21 de junho de 1993, sendo facultado à Administração convocar as licitantes remanescentes e com elas contratar, observada a ordem de classificação, ou revogar a licitação.

1.3 - DA QUALIFICAÇÃO TÉCNICA

a) Comprovação de que a licitante fornece ou forneceu, sem restrição, material de natureza semelhante ao indicado no Anexo I do edital. A comprovação será feita por meio de apresentação de no mínimo 01 (um) atestado, devidamente assinado, carimbado e em papel timbrado da empresa ou órgão adquirente, compatível com o objeto desta licitação.



1.4 – DA DECLARAÇÃO DE ATENDIMENTO AO INCISO XXXIII, ART. 7º, DA CONSTITUIÇÃO FEDERAL

a) Declaração de cumprimento de inexistência no quadro funcional da empresa, de menor de dezoito anos desempenhando trabalho noturno, perigoso ou insalubre ou qualquer trabalho por menor de dezesseis anos, a não ser que seja contratado na condição de aprendiz, a partir dos quatorze anos (Lei 9.854, de 27/10/99).

2 - DAS REGRAS RELATIVAS AO CADASTRO DE FORNECEDORES DO ESTADO DO ESPÍRITO SANTO (CRC/ES)

a) Os licitantes que desejarem se cadastrar perante o Cadastro de Fornecedores do Estado do Espírito Santo (CRC/ES) deverão seguir as regras estabelecidas pelo Decreto nº 2.394-R de 12 de novembro de 2009 e demais normas complementares;

b) Os licitantes cadastrados no CRC/ES poderão deixar de apresentar a documentação exigida nos itens 1.1 e 1.2;

c) Somente serão dispensados os documentos exigidos no Item 1.2, que se encontrarem dentro do prazo de sua validade;

d) Caso algum documento apresentado junto ao CRC/ES já esteja vencido, esse deverá ser apresentado junto ao Pregoeiro para fins de comprovar sua regularidade habilitatória, salvante a hipótese prevista na Lei Complementar nº 123/2006;

e) O CRC/ES não exime os interessados de apresentar a documentação relativa à qualificação técnica (Item 1.3) exigida, salvo se previamente encaminhada ao Núcleo de Cadastro e cadastrada;

f) Em todo o caso, fica o licitante - cadastrado ou habilitado parcialmente - obrigado a declarar, sob as penalidades legais, a eventual ocorrência de fato superveniente impeditivo de sua habilitação;

g) Declarando o licitante que possui cadastro no CRC/ES, competirá ao Pregoeiro Oficial verificar a veracidade da afirmação por meio de consulta ao referido Sistema, devendo ser juntados aos autos os comprovantes da consulta.



ANEXO IV

PREGÃO Nº 006/2014

**DECLARAÇÃO DE ATENDIMENTO
AO INCISO XXXIII DO ART. 7.º DA CONSTITUIÇÃO FEDERAL**

Declaramos, para os fins do disposto no inciso V do art. 27 da Lei 8.666/93, acrescido pela Lei n.º9.854/99, que não empregamos menores de 18 (dezoito) anos em trabalho noturno, perigoso ou insalubre e não empregamos menores de 16 (dezesesseis) anos.

Ressalva: empregamos menores, a partir de 14 (quatorze) anos, na condição de aprendizes ().

Observação: em caso afirmativo, assinalar a ressalva acima.

Vitória, ____ de _____ de _____.

Licitante interessado



ANEXO V

PREGÃO Nº 006/2014

DADOS COMPLEMENTARES PARA ASSINATURA DA ORDEM DE COMPRA

NOME:

Nº DE IDENTIDADE:

ÓRGÃO EMISSOR:

CPF:

ENDEREÇO COMPLETO DA PESSOA JURÍDICA:

Vitória, ____ de _____ de _____.

Assinatura e Carimbo



ANEXO VI

MINUTA DE ORDEM DE COMPRA

Ordem de Compra n.º. ____/____

Ref.: Pregão n.º ____/____

À Empresa

Endereço:

CNPJ

Telefone

Fax

Autorizamos V.S.^a a fornecer o material adiante discriminado, observadas as especificações e demais condições constantes do Edital e Anexo I do Pregão n.º. e à sua proposta de _____ - Processo n.º.

I – DO OBJETO

Item Especificações

(TRANSCREVER AS ESPECIFICAÇÕES DO OBJETO CONSTANTES NO ANEXO I)

1. Marca/referência: _____;

Quantidade/Unidade	Valor Unitário em R\$	Valor Total em R\$
_____	_____	_____

II - DA DOTAÇÃO ORÇAMENTÁRIA

As despesas decorrentes da presente ordem de fornecimento correrão à conta da Atividade: ____ – _____; Elemento de Despesa _____ do orçamento do órgão requisitante para o exercício de _____.

III – DAS DEMAIS CONDIÇÕES

As condições de recebimento dos produtos, bem como de pagamento, obedecerão ao disposto na ata de registro de preços em epígrafe.

(local), _____ de _____ de _____.

Atenciosamente,



Órgão Licitante

Recebi o original desta Ordem de Fornecimento, ciente das condições estabelecidas.

(Local), __ de _____ de _____.

CONTRATADA